



DE L'EAU CHAUDE POUR TOUTE  
LA FAMILLE, DISPONIBLE À TOUT MOMENT.

# Pompe à chaleur pour la production d'Eau Chaude Sanitaire

POMPES À CHALEUR

A close-up photograph of a hand holding a stream of water, with many water droplets and splashes visible against a light blue background. A red, angular text box is overlaid on the upper right portion of the image.

**Eau chaude  
et confort à  
votre portée !**

# La meilleure façon de produire de l'Eau Chaude Sanitaire

## Fiabilité et sécurité

Les pompes à chaleur pour la production d'Eau Chaude Sanitaire sont construites pour durer. Une technique sophistiquée et l'émail spécial du ballon garantissent une production sûre, économique et écologique. La série BWP d'Alpha-InnoTec est en outre extrêmement simple d'utilisation.

Le principe de fonctionnement d'une pompe à chaleur est connu depuis plus de 150 ans. Un principe que nous avons développé et optimisé pour nos machines. L'énergie motrice mécanique nécessaire au compresseur est fournie par un moteur électrique. La plus grande partie de l'énergie indispensable à la production d'Eau Chaude Sanitaire est, quant à elle, puisée dans l'air ambiant, qui est gratuit et disponible en quantité illimitée. Même les rejets de chaleur d'appareils comme le lave-linge, le sèche-linge ou le congélateur peuvent être utilisés pour la production d'Eau Chaude Sanitaire.

La pompe à chaleur fonctionne grâce à un circuit fermé. Un fluide écologique y circule et est continuellement évaporé, comprimé, condensé et détendu. Ce fluide passe de la forme gazeuse à un état liquide et vice versa. Lors des changements d'état, de la chaleur est libérée et conduite vers le ballon d'Eau Chaude Sanitaire, portant ainsi des températures d'eau jusqu'à 55 °C (avec un chauffage électrique d'appoint, il est possible d'atteindre des températures d'eau jusqu'à 65°C). Un cycle anti-légionellose est programmable une fois par semaine.

La pompe à chaleur pour la production d'Eau Chaude Sanitaire peut être utilisée à partir d'une température d'air de 0°C et jusqu'à 35°C. Plus la température de l'air aspiré est élevée (jusqu'à env. 35°C), plus la pompe à chaleur est performante. La résistance électrique peut accélérer le préchauffage en cas de besoin plus important en eau chaude.



*Un système qui a fait ses preuves: la pompe à chaleur assure une température optimale à moindres coûts et une consommation d'énergie réduite !*

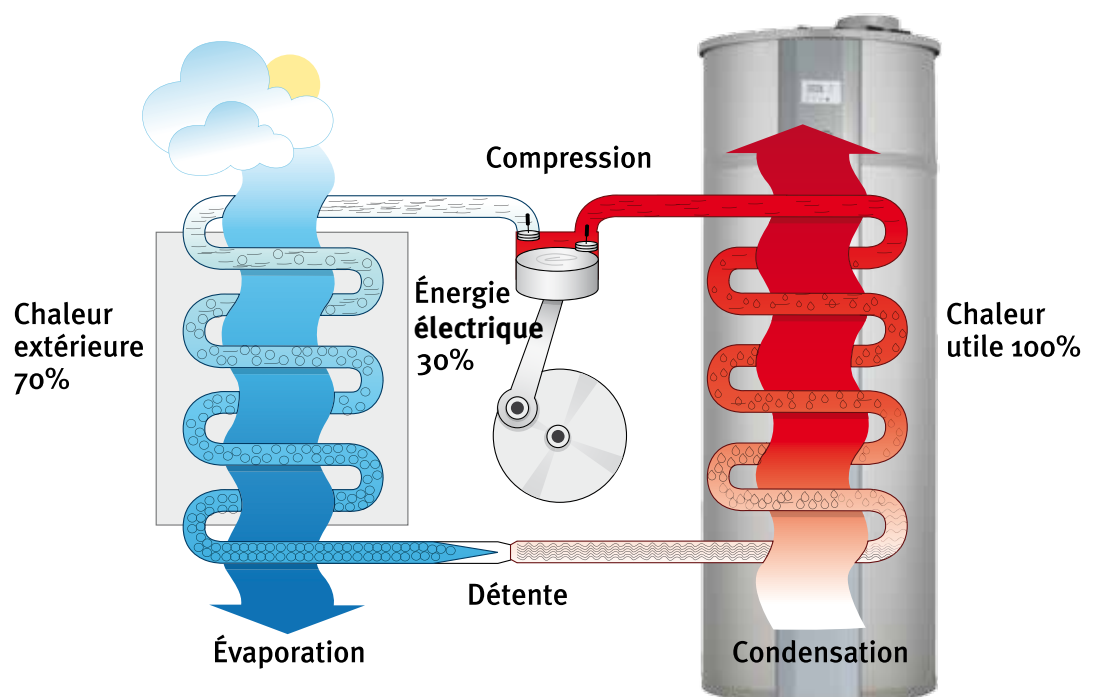

CONFORT ET FIABILITÉ

# Une solution écologique, économique et performante

## Vos avantages

- Jusqu'à 70% d'énergie provenant de la chaleur ambiante
- Faible consommation d'énergie
- Installation facile
- Déshumidification de l'air ambiant
- Régulation confort avec affichage LCD (cristaux liquides)
- Effets secondaires dus à la circulation de l'air : déshumidification de la cave, rafraîchissement du cellier, renouvellement d'air
- Utilisation possible de rejets de chaleur d'autres appareils
- Températures de l'eau env. 55°C. Capacité du ballon 285 litres (BWP 306 S), 290 litres (BWP 306), températures de l'eau env. 55 °C (lorsque la PAC est en fonctionnement).
- Possibilité de raccordement d'un appoint solaire ou bois par exemples (BWP 306 S)



# Branchez l'appareil et faites des économies !

## Des coûts énergétiques réduits de deux tiers

Indépendamment du système de chauffage employé, une pompe à chaleur pour l'Eau Chaude Sanitaire Alpha-InnoTec alimente votre habitation de façon centrale et fiable. Jusqu'à 70% de l'énergie thermique est gratuite et provient de l'air ambiant.

### Une solution polyvalente

Vous connaissez certainement cette odeur de moisi souvent présente dans les caves d'anciennes bâtisses, là où l'air humide n'est pas évacué vers l'extérieur. L'humidité élevée contenue dans les buanderies par exemple, se dépose sur les murs et peut engendrer de sérieux dommages et la formation de moisissures. Les pompes à chaleur pour la production d'Eau Chaude Sanitaire Alpha-InnoTec renouvèlent l'air des caves et en retirent l'humidité contenue.

### Simple à échanger et à installer

Ces appareils, compacts, passent sans aucune difficulté à travers n'importe quelle porte standard. Leur installation est rapide et simple, sans que des travaux importants soient nécessaires. Il est ainsi très facile de remplacer votre ancien appareil par notre pompe à chaleur pour la production d'Eau Chaude Sanitaire. Seuls un raccordement pour l'eau chaude et froide, un écoulement pour l'eau de condensation et une prise de 230V / 50Hz doivent être disponibles.

### Un approvisionnement optimal

La pompe à chaleur pour la production d'Eau Chaude Sanitaire est composée d'un ballon d'eau chaude d'une capacité de 290 litres (285 litres pour le BWP 306 S) dans la partie inférieure et du système thermodynamique dans la partie supérieure. Des températures d'eau chaude jusqu'à env. 55°C peuvent être atteintes. Avec l'ajout d'eau froide, environ 400 litres d'eau chaude à 40°C sont ainsi disponibles pour la douche.

### Faites votre choix !

Les pompes à chaleur pour la production d'Eau Chaude Sanitaire Alpha-InnoTec sont disponibles en deux versions:

#### BWP 306 et BWP 306 S

Avec le BWP 306, vous choisissez la « solution confort ». Grâce au raccordement des gaines d'air, il est possible d'utiliser par exemple l'air extrait d'une VMC simple flux.

Le BWP 306 avec un capot (disponible en accessoire) fonctionne sur l'air ambiant. Le BWP 306 alimente la maison ou le logement en eau chaude de manière centralisée indépendamment de l'installation de chauffage existante.

Le débit d'air est en outre réglable sur trois niveaux avec la pompe à chaleur BWP 306.

#### BWP 306 S

Le BWP 306 S vous offre les mêmes avantages que le BWP 306. En plus, ce modèle possède un échangeur de chaleur qui lui permet d'être raccordé à votre système de chauffage existant (fioul, gaz) ou à des systèmes plus écologiques (solaire par exemple).



BWP 306

BWP 306 S

# Fiche technique

## BWP 306

1. Entrée d'air
2. Sortie d'air
3. Platine de réglage
4. Ecoulement des condensats
5. Compresseur
6. Soupape magnétique
7. Clapet anti-retour
8. Réservoir d'eau chaude sanitaire
9. Tubulure de maintenance
10. Résistance électrique
11. Anode magnésium
12. Raccordement d'eau froide R 3/4" AG
13. Raccordement bouclage R 3/4" AG
14. Raccordement d'eau chaude R 3/4" AG
15. Pressostat à haute pression

Toutes les dimensions sont en mm.

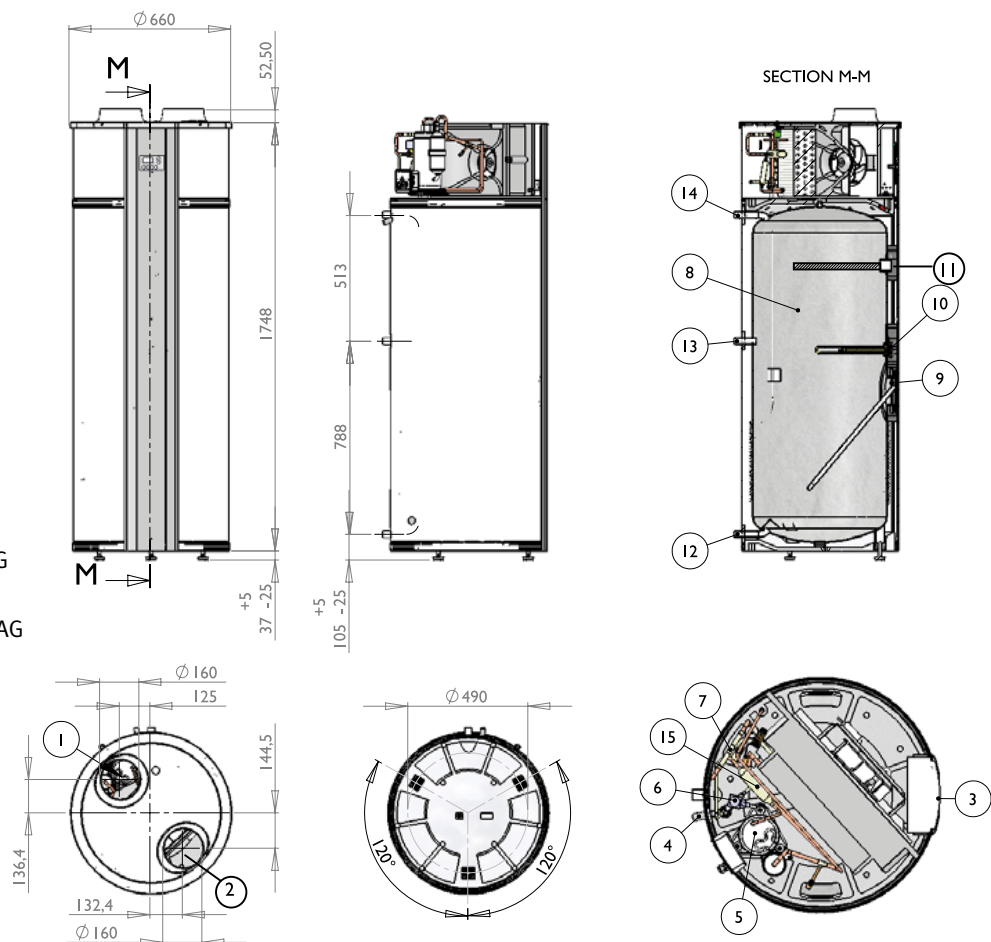

Pompe à chaleur pour la production d'eau chaude sanitaire BWP 306		
Dimensions H x l x P, sans tuyaux de raccordement	mm	Ø 660 x 1837
Poids (sans eau)	kg	105
Raccordement électrique	V/Hz	prêt à l'emploi: 230 / 50
Fluide frigorigène / Poids	- / kg	R 134a / 1
<b>Performances</b>		
Performances pour le chauffage moyen de l'eau chaude de 15 °C à 45 °C		
Puissance calorifique (air à 15 °C / eau 15-45 °C)	kW	1,52
Puissance absorbée (air à 15 °C / eau 15-45 °C)	kW	0,43
Coefficient de performance (air à 15 °C / eau 15-45 °C)		3,5
Puissance du chauffage électrique d'appoint	kW	1,5
Protection de la pompe à chaleur (statique)	A	10
<b>Plages d'utilisation</b>		
Températures d'utilisation min. évaporateur (temp. de l'air)	°C	0
Températures d'utilisation max. évaporateur (temp. de l'air)	°C	35
Température max. lors de l'utilisation de la pompe à chaleur	°C	55
Température max. lors de l'utilisation de la pompe à chaleur et de la résistance électrique	°C	65
<b>Ballon d'eau sanitaire</b>		
Matériau du ballon		Acier, émailage spécial
Capacité	l	290
<b>Débit d'air</b>		
Débit d'air - air libre	m <sup>3</sup> /h	250

# Fiche technique BWP 306S

1. Entrée d'air
2. Sortie d'air
3. Platine de réglage
4. Ecoulement des condensats
5. Compresseur
6. Soupape magnétique
7. Clapet anti-retour
8. Réservoir d'eau chaude sanitaire
9. Tubulure de maintenance
10. Résistance électrique
11. Anode magnésium
12. Raccordement d'eau froide R 3/4" AG
13. Raccordement bouclage R 3/4" AG
14. Raccordement d'eau chaude R 3/4" AG
15. Entrée échangeur R 3/4" AG
16. Sortie échangeur R 3/4" AG
17. Pressostat à haute pression

Toutes les dimensions sont en mm.

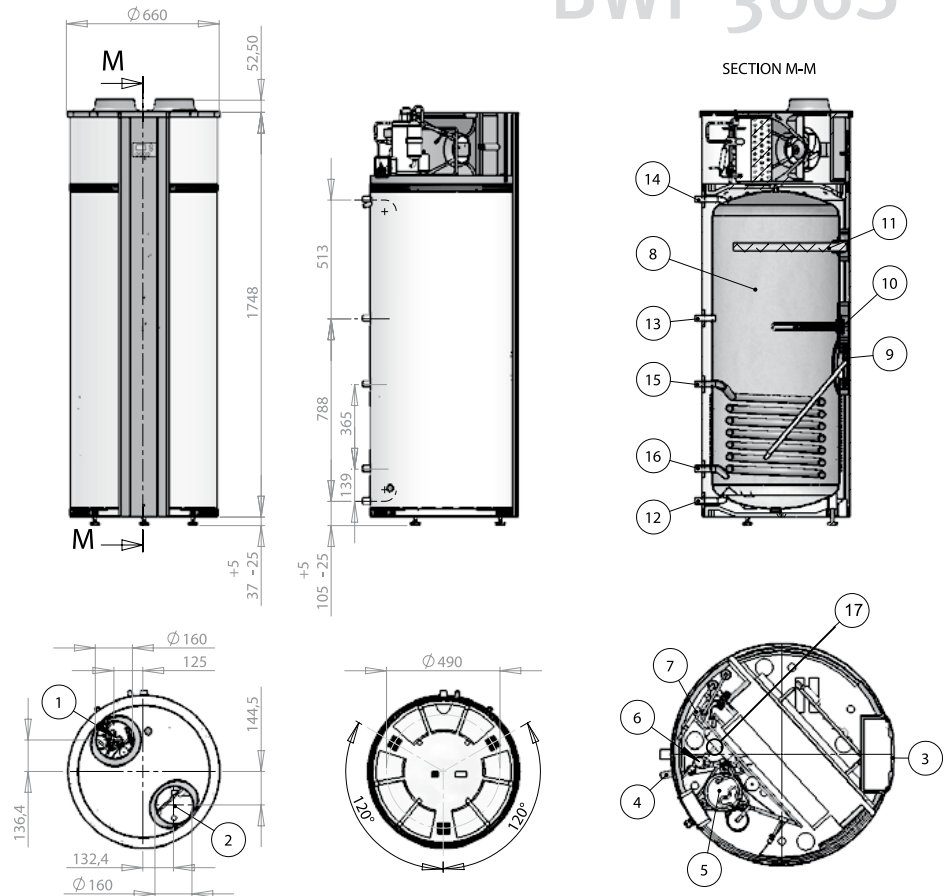

Pompe à chaleur pour la production d'eau chaude sanitaire BWP 306S		
Dimensions H x l x P, sans tuyaux de raccordement	mm	Ø 660 x 1837
Poids (sans eau)	kg	105
Raccordement électrique	V/Hz	prêt à l'emploi: 230 / 50
Fluide frigorigène / Poids	- / kg	R 134a / 1
Performances		
Performances pour le chauffage moyen de l'eau chaude de 15 °C à 45 °C		
Puissance calorifique (air à 15 °C / eau 15-45 °C)	kW	1,52
Puissance absorbée (air à 15 °C / eau 15-45 °C)	kW	0,43
Coefficient de performance (air à 15 °C / eau 15-45 °C)		3,5
Puissance du chauffage électrique d'appoint	kW	1,5
Protection de la pompe à chaleur (statistique)	A	10
Plages d'utilisation		
Températures d'utilisation min. évaporateur (temp. de l'air)	°C	0
Températures d'utilisation max. évaporateur (temp. de l'air)	°C	35
Température max. lors de l'utilisation de la pompe à chaleur	°C	55
Température max. lors de l'utilisation de la pompe à chaleur et de la résistance électrique	°C	65
Ballon d'eau sanitaire		
Matériau du ballon		Acier, émailage spécial
Capacité	l	285
Débit d'air		
Débit d'air - air libre	m³/h	250
Echangeur de chaleur pour appoint externe BWP 306 S		
Pression de service maxi (échangeur de chaleur)	bar	16
Température de service maxi admissible par l'échangeur de chaleur	°C	90
Surface d'échange (tuyau à paroi lisses)	m²	0,95

# Avec les pompes à chaleur Alpha-InnoTec, vous faites le bon choix!



Certaines pompes à chaleur Alpha-InnoTec ont le label européen de qualité des pompes à chaleur.  
Pour plus d'informations :  
[www.alpha-innotec.de/guetesiegel](http://www.alpha-innotec.de/guetesiegel)



Alpha-InnoTec est membre de l'Association Française pour les Pompes à Chaleur (AFPA)



Alpha-InnoTec est membre de :  
· l'Association Allemande des Pompes à Chaleur (BWP)  
· l'Association Européenne des Pompes à Chaleur (EHPA)  
· FWS l'Association Suisse des Pompes à Chaleur  
· BWP et LWGA Autriche



Les produits d'Alpha-InnoTec sont surveillés par l'Office de Contrôle Technique (TÜV)



Les produits d'Alpha-InnoTec comportent le Sigle CE



Alpha-InnoTec est certifié d'après ISO 9001 (qualité) et ISO 14001 (environnement)



Membre depuis 2006



© Alpha-InnoTec GmbH · AIT\_FR-09-1136 · 10/2009  
Sous réserve de modifications techniques



## FRANCE

Alpha-InnoTec France  
Parc d'activités Economiques  
«Les Couturiers»  
16 rue des Couturières  
67240 Bischwiller  
Tél: 03 88 06 24 10  
Fax: 03 88 06 24 11  
[info@alpha-innotec.fr](mailto:info@alpha-innotec.fr)  
[www.alpha-innotec.fr](http://www.alpha-innotec.fr)



## SUISSE

Représentation Alpha-InnoTec  
Suisse  
Calmotherm AG  
Industriepark  
CH-6246 Altishofen LU  
Tel.: +41 (0) 62 748 20 00  
Fax: +41 (0) 62 748 20 01  
[info@calmotherm.ch](mailto:info@calmotherm.ch)  
[www.alpha-innotec.ch](http://www.alpha-innotec.ch)  
[www.calmotherm.ch](http://www.calmotherm.ch)



## BELGIQUE

Nathan Import /  
Export N.V.-S.A.  
Lozenberg 4  
B-1932 Zaventem  
Tel.: +32 (0) 2 721 15 70  
Fax: +32 (0) 2 725 35 53  
[info@nathan.be](mailto:info@nathan.be)  
[www.nathan.be](http://www.nathan.be)

Votre interlocuteur:



Le spécialiste de la pompe à chaleur